

## ZGŁOSZENIE

wykonania robót budowlanych nie wymagających pozwolenia na budowę  
dokumentacja budowlano-wykonawcza

<b>TEMAT:</b>	<b>Budowa boiska do gry w boule wraz zagospodarowaniem terenu oraz remont i przebudowa chodników i oświetlenia na części ul. Moniuszki w Kudowie -Zdroju</b>		
<b>NAZWA OBIEKTU:</b>	<b>Ulica, mała architektura, boisko.</b>		
<b>ADRES OBIEKTU:</b>	Kudowa-Zdrój ul.Moniuszki	dz. nr 167/10, 29 AM – 8 obręb: 0005 Stary Zdrój jedn. ewid. 020803_1 Kudowa-Zdrój miasto	
<b>INWESTOR:</b>	<b>Gmina Kudowa-Zdrój 57-350 Kudowa Zdrój, ul. Zdrojowa 24</b>		
<b>KATEGORIA OBIEKTU:</b>	-----		
<b>JEDNOSTKA PROJEKTOWA:</b>	<b>Mar-EI S.C. Barbara Wietrzykowska Marek Wietrzykowski 57-320 Polanica Zdrój, ul. Jaśminowa 12</b>		
<b>Branża</b>	<b>Autor/Sprawdzający</b>	<b>Nr uprawnień/ izby</b>	<b>Podpis</b>
<b>architektoniczna</b>			
<b>Projektant</b> Specjalność: architektoniczna	mgr inż. arch. Andrzej Sankowski	AU-F 1-4/83/79 DS-0628	
<b>Konstrukcyjna</b>			
<b>Projektant</b> Specjalność: konstrukcyjno-budowlana	mgr inż. Zbigniew Kożuchowski	UAN V-7342/3/88/94 DOŚ/BO/2210/01	
<b>Instalacje elektryczne</b>			
<b>Projektant</b> Specjalność: Instalacyjno-inżynierska w zakresie sieci i instalacje elektryczne	mgr inż. Marek Wietrzykowski	UAN-6/3/125/90 DOŚ/IE/1128/02	
<b>Drogowa</b>			
<b>Projektant</b> Specjalność: Konstrukcyjno-inżynierska w zakresie dróg i lotniskowych dróg startowych i manipulacyjnych	mgr inż. Roman Mikołajczyk	upr. nr UAN-f/3/196/88 DOS/BO/2106/01	

Zawartość:  
I. Część opisowa  
II. Część graficzna  
III. Część formalno-prawna

## **SPIS TREŚCI:**

### **I. CZĘŚĆ OPISOWA:**

1. Podstawa opracowania:
2. Przedmiot inwestycji
3. Cel i zakres opracowania
4. Lokalizacja
5. Inwestor
6. Istniejący stan zagospodarowania terenu
7. Projektowane zagospodarowanie terenu
8. Urządzenia obce
- 9 . Zakres prac
- 9.1 Boisko do gry w boule
- 9.2 Remont i przebudowa chodnika
10. Informacja na temat ochrony zabytkowej terenu
11. Dane określające wpływ eksploatacji górniczej na teren zamierzenia budowlanego
12. Informacje i dane o charakterze i cechach istniejących i przewidywanych zagrożeniach dla środowiska
13. Informacja o sporządzeniu planu bezpieczeństwa i ochrony zdrowia
14. Uwagi końcowe

### **II. CZĘŚĆ GRAFICZNA:**

- D1 - Projekt zagospodarowania terenu, skala 1:500
- D2 - Rzut terenu, skala 1:100
- D3 – Przekrój AA, skala 1:20
- D4 – Przekrój BB, skala 1:20
- D5 – Przekrój CC, skala 1:20
- D6 – Przekrój DD, skala 1:20
- D7 – Lampy L1-L3, skala 1:20

### **III. CZĘŚĆ FORMALNO-PRAWNA**

## **I. CZĘŚĆ OPISOWA**

---

### **1. Podstawa opracowania.**

- mapa sytuacyjno- wysokościowa
- obowiązujące przepisy
- inwentaryzacja terenu
- umowa o wykonanie prac

### **2. Przedmiot inwestycji**

Projektowana inwestycja polega na utworzeniu boiska do gry w boule poprzez funkcjonalne wydzielenie obszarów przestrzeni, zaprojektowanie nawierzchni terenu, ciągu komunikacyjnego wprowadzeniu elementów małej architektury oraz remoncie chodnika po stronie „sanatorium Zameczek”, przebudowie chodnika na miejsca postojowe po stronie „sanatorium Polonia” oraz przebudowie oświetlenia ulicznego ( przesunięcie lamp ulicznych).

Projekt zagospodarowania terenu obejmuje działkę nr 29 ul. Moniuszki oraz dz. nr 167/10, na której zlokalizowany jest park.

W związku z inwestycją przy ul. Moniuszki przewiduje się wykonanie następujących robót budowlanych:

- Rozbiórkę istniejącej nawierzchni chodników wraz z krawężnikami
- wykonanie wykopów korytowych pod konstrukcję projektowanej podbudowy oraz nawierzchni pod miejsca postojowe,
- wykonanie ław fundamentowych obsadzenie krawężników oraz obrzeży granitowych,
- budowę miejsc postojowych wzdłuż ulicy od „sanatorium Polonia” – 10 szt., o nawierzchni z kostki granitowej
- remont chodnika od strony „sanatorium Zameczek”, wykonany z kostki granitowej oraz wymiany krawężników i obrzeży betonowych na granitowe
- wykonanie nowej podbudowy chodnika, miejsc postojowych
- przesunięcie 3 istniejących latarni, obudowanie ich krawężnikiem granitowym
- uporządkowanie terenu.

### **3. Cel i zakres opracowania**

Celem opracowania jest wykonanie dokumentacji technicznej będącej niezbędnym dokumentem do zgłoszenia robót oraz ich wykonania. W dokumentacji przedstawiono rozwiązania techniczne dla obszaru boiska do gry w boule, remontowanego odcinka chodnika wraz projektowanymi miejscami postojowymi – 10 szt., obejmujące rozwiązania konstrukcji nawierzchni oraz podbudowy.

### **4. Lokalizacja**

dz. nr 167/10, 29, AM – 8, obręb: 0005 Stary Zdrój,  
jedn. ewid. 020803\_1 Kudowa-Zdrój miasto

Inwestycja : Budowa boiska do gry w boule wraz zagospodarowaniem terenu oraz remont i przebudowa chodników i oświetlenia na części ul. Moniuszki w Kudowie-Zdroju

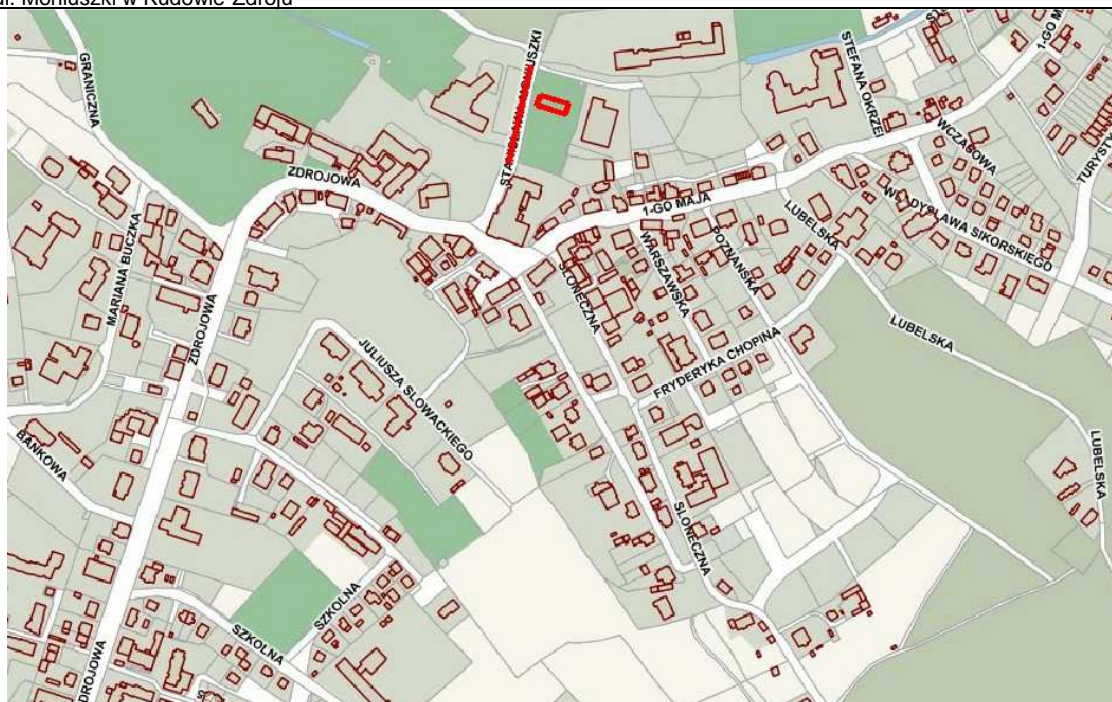

## 5. Inwestor

Gmina Kudowa-Zdrój  
57-350 Kudowa-Zdrój, ul. Zdrojowa 24

## 6. Istniejący stan zagospodarowania terenu

Teren działki 167/10, na której planuje się boisko do gry w boule jest zróżnicowany, i zagospodarowany poprzez ścieżki, elementy małej architektury i zieleń parkową. Większość terenu pokrywają tereny biologicznie czynne w postaci terenów trawiastych, porośnięty w większości drzewami liściastymi. Na jego obszarze zamontowane są obiekty małej architektury – ławki, kosze na śmiecie. W obecnym kształcie teren jest uporządkowany, posiadający funkcję rekreacyjną. Remontowane i przebudowywane chodniki na dz. nr 29 są w złym stanie technicznym, pokryte nawierzchnią bitumiczną. Ulica Moniuszki przebiega od ul. ul. Zdrojowej do ul. T. Kościuszki w Kudowie Zdroju. Remont chodnika rozpoczyna od zejścia do Parku Zdrojowego w kierunku do „Leśnego Luda”. Całkowita długość remontowanego chodnika wynosi 108,80 m. Chodnik od strony „sanatorium Polonia” przeznaczony na miejsca postojowe .

Ulica jest oświetlona, latarnie rozmieszczone są wzdłuż drogi. W granicach opracowania nie występują zjazdy. Odwodnienie ulicy zapewniają wpusty uliczne. Są one rozmieszczone przy krawężnikach po obu stronach jezdni, przechwytywają wody opadowe z jezdni oraz chodników i odprowadzają do kanalizacji deszczowej . W przekroju poprzecznym dominuje spadek daszkowy.

Ulica Moniuszki w zakresie opracowania ograniczona jest z obydwu stron krawężnikiem betonowym. Istniejąca nawierzchnia bitumiczna jest ułożona najprawdopodobniej na warstwie podbudowy z kruszywa łamanego . Stan ogólny nawierzchni można określić jako zły. Na trasie występują liczne zapadnięcia nawierzchni, spękania poprzeczne oraz siatkowe o charakterze zmęczeniowym.

Inwestycja : Budowa boiska do gry w boule wraz zagospodarowaniem terenu oraz remont i przebudowa chodników i oświetlenia na części ul. Moniuszki w Kudowie-Zdroju



Widok na remontowaną i przebudowywaną część ul. Moniuszki.



Widok na park.



Widok na alejkę parkową.

## 7. Projektowane zagospodarowanie terenu

Głównym zamierzeniem niniejszego opracowania jest:

A) wydzielenie w części działki 167/10 terenu pod boisko do gry w boule wraz z z jego zagospodarowaniem, które urozmaici czas wolny dzieciom, młodzieży i dorosłym. Na terenie parku zaprojektowano boisko do gry w boule o wymiarach 4x15m wraz z ławkami, stołami i niezbędnymi utwardzeniami terenu o nawierzchni mineralnej w nawiązaniu do istniejących w parku ciągów pieszych.

B) remontu części chodnika od strony „sanatorium Zameczek” a od strony „sanatorium Polonia” chodnik przebudowuje się na miejsca postojowe.

## 8. Urządzenia obce

Sieć kanalizacyjna i wodociągowa, sieć gazowa, sieć telekomunikacyjna i energetyczna. nie wyklucza się występowania w terenie urządzeń niewykazanych w inwentaryzacji. Przed przystąpieniem do robót drogowych w rejonie sieci i uzbrojenia terenu wykonawca zobowiązany jest do wykonania przekopów kontrolnych mających na celu określenie dokładnej lokalizacji tych urządzeń. Prace w rejonie sieci i uzbrojenia terenu należy prowadzić ręcznie pod nadzorem przedstawiciela gestorów urządzenia.

## 9. Zakres prac

W niniejszym opracowaniu zaproponowano urządzenia małej architektury **poglądowe – zastosowane mogą być również inne urządzenia równoważne pod względem wykonania, wyglądu i atrakcji** (cechy techniczne i jakościowe opisane w dalszej części opracowania).

### 9.1. Boisko do gry w boule

Boisko o wymiarach 4x15m ograniczone obrzeżami gumowymi z nawierzchnią mineralną. Pod boiskiem zaprojektowano drenaż podłączony przez projektowaną studzienkę PVC 315 do kanalizacji deszczowej. Przy boisku zaprojektowano teren utwardzony nawierzchnią mineralną ograniczoną obrzeżami w postaci 2 rzędów kostki granitowej ułożonej na ławie fundamentowej betonowej. Zaprojektowano także

elementy małej architektury jak, stoły, ławki parkowe, kosze na śmiecie, tablicę informacyjną.

### 9.1.2 Wyposażenie terenu

- boisko do gry w boule - 4x15m 1szt.
- A - ławki parkowe - 4szt.
- B - zestaw stół+ dwie ławki – 2kpl.
- C - stojak na rowery (na 3 rowery) -2szt.
- D - kosze na śmieci – 2szt.
- E - tablica informacyjna z regulaminem gry w boule 1szt.

### 9.1.3 Opis elementów małej architektury

#### A - Ławka parkowa

Jak istniejące w tej części parku.



- Materiał (noga ławki): żeliwo
- Siedzisko: drewno sezonowane, impregnowane, 2x malowane lakierobejczą
- Montaż: przykręcenie do cokołów bet. i wkopanie do gruntu
- Kolorystyka: nogi czarne, drewno – jak istniejące

#### B - zestaw stół+ dwie ławki

Stylistycznie dopasowane do istniejących ławek

- Stół Wymiary: 165 cm x 64 cm x 70 cm - 10%, +20%
- Materiał (nogi): żeliwo malowane 2 x proszkowo
- Blat : drewno sezonowane, impregnowane, 2x malowane lakierobejczą, gr. min 4cm
- Montaż: przykręcenie do cokołów bet. i wkopanie do gruntu
- Kolorystyka: nogi czarne, drewno - jak istniejące

Ławki w komplecie dostosowane do wysokości i wyglądu stołu.

### C - Stojak na rowery



Ozdobny stojak rowerowy w stylu retro. Posiada trzy stanowiska wykonanych z giętych rur stalowych.

Ramę tworzą dwa słupki połączone dwoma płaskownikami. Całość ocynkowana i malowana 2x proszkowo w kolorze czarnym. Tolerancja głównych wymiarów +/- 10%.

- konstrukcja stalowa: ocynkowana, malowana 2x proszkowo
- montaż – wkopanie na głębokość 40cm i zabetonowanie

### D - Kosz na śmieci

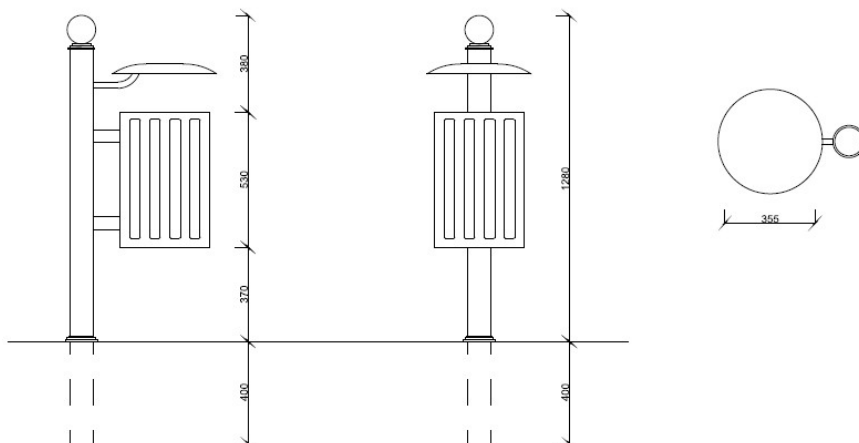

Klasyczny kosz stalowy z daszkiem. Ażurowy korpus został przymocowany do ozdobnego słupka bocznego. Wkład o pojemności 35 l wykonany z blachy ocynkowanej i malowanej proszkowo na kolor czarny.

- konstrukcja stalowa - słupek i korpus:malowana proszkowo,
- daszek stalowy malowany proszkowo,
- wkład z blachy ocynkowanej malowanej proszkowo,
- kula żeliwna
- maskownica żeliwna
- montaż przykręcenie do cokołów betonowych i wkopanie do gruntu



## E - Tablica informacyjna z regulaminem gry w boule



Tablica informacyjna o powierzchni ekspozycji 60x80 cm. Do stalowego słupka przymocowana ozdobna stalowa obudowa. Całość ocynkowana i malowana 2x proszkowo w kolorze czarnym. Zamontowanie poprzez wkopanie i zabetonowanie. Tablice należy wyposażyć w regulamin placu do gry w boule wraz z instrukcją gry.

### 9.1.4. Sposób posadowienia urządzeń

Montaż zgodnie z zaleceniami producentów.

### 9.1.5. Nawierzchnia mineralna

Górną warstwę nawierzchni stanowi kruszywo granitowe o różnej grubości ziaren 0/6. Układając kolejne warstwy, trzeba polewać je wodą i bardzo dokładnie ubijać zagęszczarką wibracyjną (tak długo, aż podłoże przestanie ustępować), górną warstwę należy zagęszczać co 1,5cm. Zaleca się przeprowadzenie próby. Kolor nawierzchni dobrać w nawiązaniu do istniejących ścieżek. Zaleca się odmienny kolor nawierzchni boiska do gry w boule.

### 9.1.6. Nasadzenia

Pomiędzy ścieżką o nawierzchni mineralnej a planowaną częścią terenu do gry w boule wprowadzono zieleni towarzyszącą zgodnie z rys. D1 i D2. Przewidziano 6szt. krzewów na m<sup>2</sup> powierzchni, łącznie 36m<sup>2</sup> nasadzeń.

## 9.2 Remont chodnika i przebudowa na miejsca postojowe

### 9.2.1 Zakres robót

#### 9.2.1.1 Roboty przygotowawcze i rozbiórkowe

Należy rozebrać i zaślepić wszystkie studnie wpustowe znajdujące się jezdni. Chodniki wraz z podbudową należy rozebrać wraz z krawężnikami i obrzeżami. Należy wykonać nową podbudowę zgodnie z rysunkami.

#### 9.2.1.2 Projektowane zagospodarowanie terenu

W ramach inwestycji, część chodnika od strony "sanatorium Zameczek" poddana zostanie remontowi poprzez wymianę podbudowy oraz nawierzchni. Zaprojektowano również przebudowę chodników od strony "sanatorium Polonia" w związku z projektowanymi miejscami postojowymi. Wiąże się to z wymianą nawierzchni chodnika, krawężników, obrzeży betonowych, wykonaniem nowej podbudowy oraz nawierzchni na tym odcinku. Projekt obejmuje również przesunięcie latarni L1-L3(3 sztuki).

## **Profil podłużny**

Profil podłużny projektowanego odcinka ukształtowany za pomocą spadków podłużnych zgodnie z ukształtowaniem istniejącego terenu oraz dostosowany do sprawnego odprowadzenia wód opadowych z nawierzchni.

## **Przekrój poprzeczny**

Na odcinku objętym opracowaniem zaprojektowano spadek jednostronny 2% dla miejsc parkingowych w stronę jezdni.

### **9.3 Projektowane rozwiązania techniczne**

Przed przystąpieniem do prac remontowych należy wprowadzić zastępczą organizację ruchu i odpowiednio oznakować miejsce robót (niniejsza organizacja nie jest przedmiotem tego opracowania).

Remont polega na wymianie całej nawierzchni chodnika oraz podbudowy. Należy sfrezować istniejącą nawierzchnię asfaltową, wykorytować na głębokość 13 cm, wykonać nową podbudowę, i nawierzchnię z kostki granitowej. Projekt przewiduje również przebudowę nawierzchni chodnika od strony „sanatorium Polonia” w celu utworzenia miejsc parkingowych, wykorytować na głębokość zapewniającą podbudowę 20 cm + 3 cm podsypki cementowo piaskowej i 8 cm kostki granitowej.

W szczególnych przypadkach może zachodzić potrzeba dokonania regulacji wysokościowej włączów i pokryw znajdującej się w jezdni instalacji a w tym: zaworów wodociągowych, zaworów gazowych, wpustów ulicznych, włączów do studni kanalizacyjnych. Przed przystąpieniem do robót należy poinformować właścicieli instalacji o zamiarze dokonania regulacji.

### **9.4. Przekroje konstrukcyjne**

#### **Projektowany przekrój konstrukcyjny miejsc postojowych:**

- kostka granitowa 8/11 – gr. 10 cm
- podsypka cementowo - piaskowa 1:4 – gr. 3 cm
- podbudowa z kruszywa łamanego stabilizowanego mech.– gr. 20 cm
- grunt rodzimy lub istniejąca podbudowa
- wypełnienie spoin zaprawą cementową

#### **Projektowany przekrój konstrukcyjny chodników**

- kostka granitowa 7/9– gr. 8 cm
- podsypka cementowo - piaskowa 1:4– gr. 3 cm
- podbudowa z kruszywa łamanego stabilizowanego mech.– gr. 10 cm
- grunt rodzimy lub istniejąca podbudowa

### **9.5 Chodniki, krawężniki**

Zaprojektowano ustawienie krawężników granitowych wystających w wymiarach 15x30cm na ławie betonowej z oporem (dokładne ustawienie krawężników przedstawione na rys. przekroju konstrukcyjnego). Wymianę nawierzchni chodników należy wykonać zgodnie z rysunkiem zagospodarowania terenu.

W miejscach przejść pieszych i wjazdów zaprojektowano obniżenie krawężników oraz płytki ostrzegawcze dla niewidomych i niedowidzących. Szerokość chodnika zgodnie z projektem zagospodarowania liczona jest bez obrzeża – zgodnie z przekrojami. Obrzeża granitowe 8x30cm na ławie bet. z oporem przy chodnikach przylegających do ul. Moniuszki. Obrzeża nawierzchni mineralnych z dwóch rzędów kostki granit. 7/9

układanych na ławie bet. na zaprawie cementowej.

Spadek poprzeczny chodników jednostronny 1,5% w kierunku jezdni.

Ławy betonowe wykonać z betonu klasy C 12/15 z oporem.

## 9.6 Odwodnienie

Odwodnienie realizowane będzie poprzez spadki podłużne i poprzeczne oraz ściek drogowy do istniejącej kanalizacji deszczowej.

**Wpusty uliczne:** Istniejące studzienki ściekowe. Wszystkie studnie ustawione w linii ścieku przy krawężniku. Studzienki należy poddać regulacji i korekcie położenia.

Pozostałe elementy odwodnienia pozostają bez zmian.

## 9.7 Oświetlenie uliczne

Projekt obejmuje przesunięcie trzech istniejących latarni zgodnie z rysunkami D1, D6. Latarnię L3 przesunąć od krawędzi jezdni o odległość analogiczną do latarni L1 i L2.

## 10. Informacja na temat ochrony zabytkowej terenu

Inwestycja znajduje się na obszarze historycznego układu urbanistycznego miasta Kudowa Zdrój decyzją z dnia 08.12.1985 pod nr 684/Wł.

## 11. Dane określające wpływ eksploatacji górniczej na teren zamierzenia budowlanego

Teren objęty opracowaniem nie znajduje się na obszarze eksploatacji górniczej.

## 12. Informacje i dane o charakterze i cechach istniejących i przewidywanych zagrożeniach dla środowiska

Realizacja zamierzenia budowlanego nie stwarza zagrożeń dla środowiska z uwagi na fakt, iż droga istnieje a nawierzchnia ulega przebudowie. Nie zmienia się także sposób odprowadzenia wód opadowych.

## 13. Informacja o sporządzeniu planu bezpieczeństwa i ochrony zdrowia

Nie jest wymagane sporządzenie planu bezpieczeństwa i ochrony zdrowia.

## 14. Uwagi końcowe

- Prace ziemne w miejscach zbliżeń i skrzyżowań z istniejącym uzbrojeniem należy prowadzić z zachowaniem szczególnej ostrożności - ręcznie, dlatego przed rozpoczęciem robót należy szczegółowo zapoznać się z dołączonymi do projektu uzgodnieniami branżowymi, w których podany jest sposób zabezpieczenia uzbrojenia przed uszkodzeniami. O fakcie rozpoczęcia robót należy powiadomić właścicieli sieci z odpowiednim wyprzedzeniem.

- Wszystkie wymiary do dokładnego ustalenia na terenie budowy. W przypadku wątpliwości lub niejasności należy odpowiednio niezwłocznie zwrócić się z zapytaniem do zamawiającego.

- Wykonawca jest odpowiedzialny za jakość zastosowanych materiałów i wykonanych robót. Zamawiający traktuje jako określenie parametrów przedmiotu zamówienia za pomocą podania standardu, dopuszczając do zastosowania innych odpowiedników rynkowych z zastrzeżeniem jednak, że nie będą gorsze jakościowo od wskazanego przez zamawiającego, zagwarantują uzyskanie tych (lub lepszych) parametrów technicznych oraz będą posiadać niezbędne atesty i dopuszczenia do stosowania. Wykonawca przedmiotu zamówienia, wybrany w oparciu o tak sporządzoną ofertę odpowiadać będzie za dobór tych materiałów lub technologii.

- Wszystkie zastosowane materiały budowlane muszą posiadać aktualne atesty i certyfikaty wymagane przepisami szczegółowymi

- Zmiany do niniejszego projektu mogą być wprowadzone za zgodą zamawiającego.
- W zależności od zastosowanych materiałów należy bezwzględnie przestrzegać technologii i wymagań producentów. Przed odbiorem końcowym należy przedstawić komplet certyfikatów PZH i załączyć je do dokumentacji odbiorowej.
- Prace budowlane należy wykonywać zgodnie z wiedzą i sztuką budowlaną oraz obowiązującymi Polskimi Normami i wymaganiami technicznymi i ST.

Materiały poglądowe dotyczące urządzeń pobrano ze stron internetowych producentów.

## **II. CZĘŚĆ GRAFICZNA**

---

Inwestycja : Budowa boiska do gry w boule wraz zagospodarowaniem terenu oraz remont i przebudowa chodników i oświetlenia na części ul. Moniuszki w Kudowie-Zdroju

---

Inwestycja : Budowa boiska do gry w boule wraz zagospodarowaniem terenu oraz remont i przebudowa chodników i oświetlenia na części ul. Moniuszki w Kudowie-Zdroju

---

Inwestycja : Budowa boiska do gry w boule wraz zagospodarowaniem terenu oraz remont i przebudowa chodników i oświetlenia na części ul. Moniuszki w Kudowie-Zdroju

---



Inwestycja : Budowa boiska do gry w boule wraz zagospodarowaniem terenu oraz remont i przebudowa chodników i oświetlenia na części ul. Moniuszki w Kudowie-Zdroju

---

Inwestycja : Budowa boiska do gry w boule wraz zagospodarowaniem terenu oraz remont i przebudowa chodników i oświetlenia na części ul. Moniuszki w Kudowie-Zdroju

---

Inwestycja : Budowa boiska do gry w boule wraz zagospodarowaniem terenu oraz remont i przebudowa chodników i oświetlenia na części ul. Moniuszki w Kudowie-Zdroju

---

Inwestycja : Budowa boiska do gry w boule wraz zagospodarowaniem terenu oraz remont i przebudowa chodników i oświetlenia na części ul. Moniuszki w Kudowie-Zdroju

---

### **III. CZĘŚĆ FORMALNO-PRAWNA**

---